

# GEMA-TEC A/S HAMMERMØLLE NuEvo FG



Type:  
FG 1500

Hammermøllen NuEvo FG 1500 er en nyudviklet samt nydesignet finformalings hammer mølle fra GEMA-TEC A/S, med følgende forbedringer:

- ◆ Møllehus fremstillet af 10 mm tyk plade.
- ◆ Kraftigere ende dæksler, som er på boltet med dobbelt antal 10 mm bolte til fastgørelse i møllehuset.
- ◆ Møllen leveres med flangelejer.
- ◆ Flangelejhuse er fremstillet i bearbejdet stål, og er derfor stærkere end traditionelle lejhuse i støbegods.
- ◆ Hammermøllen er forsynet med nykonstruerede forstærkede døre i 8,0 mm plade.
- ◆ Nyudviklet pneumatisk sikkerhedslåsesystem på låger – Pneumatisk sold opspænding - Pneumatisk betjent åben og lukning af sold rammer - Justerbar motorbeslag.
- ◆ Indbygget kabelbakke i formalingskammeret for kabler og pneumatiske slanger - Indikator og registrering af åbne eller lukkede døre.
- ◆ Formalingsområde i møllerotorens fulde længde – Ny og special designet møllerotor, for større kapacitet samt formalings grad.
- ◆ Indbygget ledeplade for ændring af rotationsretningen - PT 100 temperatur føler på lejer.
- ◆ Ny designet malebro, som er opdelt i demonterbare elementer, således at mølletoppen ikke skal skiftes hver gang malebroerne skal skiftes.
- ◆ Malebroerne er fremstillet bearbejdet stålplade som efterfølgende er hærdet - Møllen har malebroer i både top og bund for mere effektiv og optimal formalings grad.
- ◆ Bundrammen er forstærket således, at møllen kan monteres med en motor op til 455 kW.

## Application options

- ◆ Kornprodukter – Halm – Fiskemel – Kød og benmel – Træflis – Glasfiber m.m.

## Sold

- ◆ Anvender sold fra Ø 0,5 med 0,5 mm godstykkelse, og op til Ø 50,0 mm in godstykkelse.

## Motor specifikation

- ◆ Max 455 kW – 3000 omdr. /min.

## Ekstra udstyr

- ◆ Leveres også med 0-speed hastighedsvagt.



**GEMA-TEC**  
FEED & PROCESS TECHNOLOGY

Pjedstedvej 109 · 7080 Børkop · DENMARK  
Tel:+45 75 86 80 15  
info@gema-tec.dk  
www.gema-tec.dk

# GEMA-TEC A/S

## HAMMERMØLLE NuEvo FG

Type	Hammermølle dimensioner i mm											Vægt (kg.) ekskl. motor
	A	B	C	D	E	F	G	H	J	K	L	
FG 1500	1500	855	1130	1660	1500	1150	1058	3540	75	1130	1130	3100

Tekniske data:	Type:	FG 1500
Motor Power	[kW]	200 - 455
Motor 50 / 60 Hz	[omdr. /m.]	3000/3600
Sold areal	[dm <sup>2</sup> ]	133
Antal slagler	6 mm	148
Luft forbrug	[m <sup>3</sup> /h]	6300

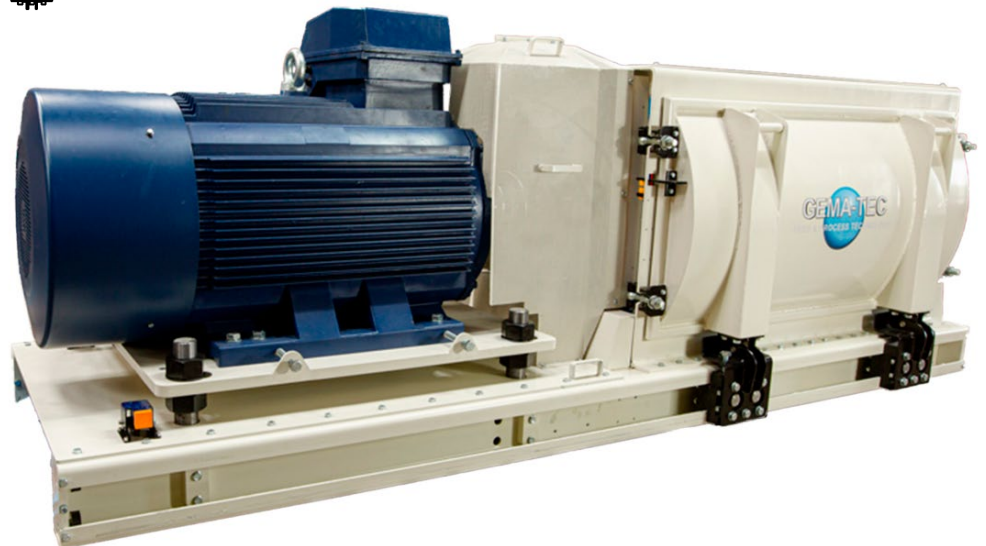
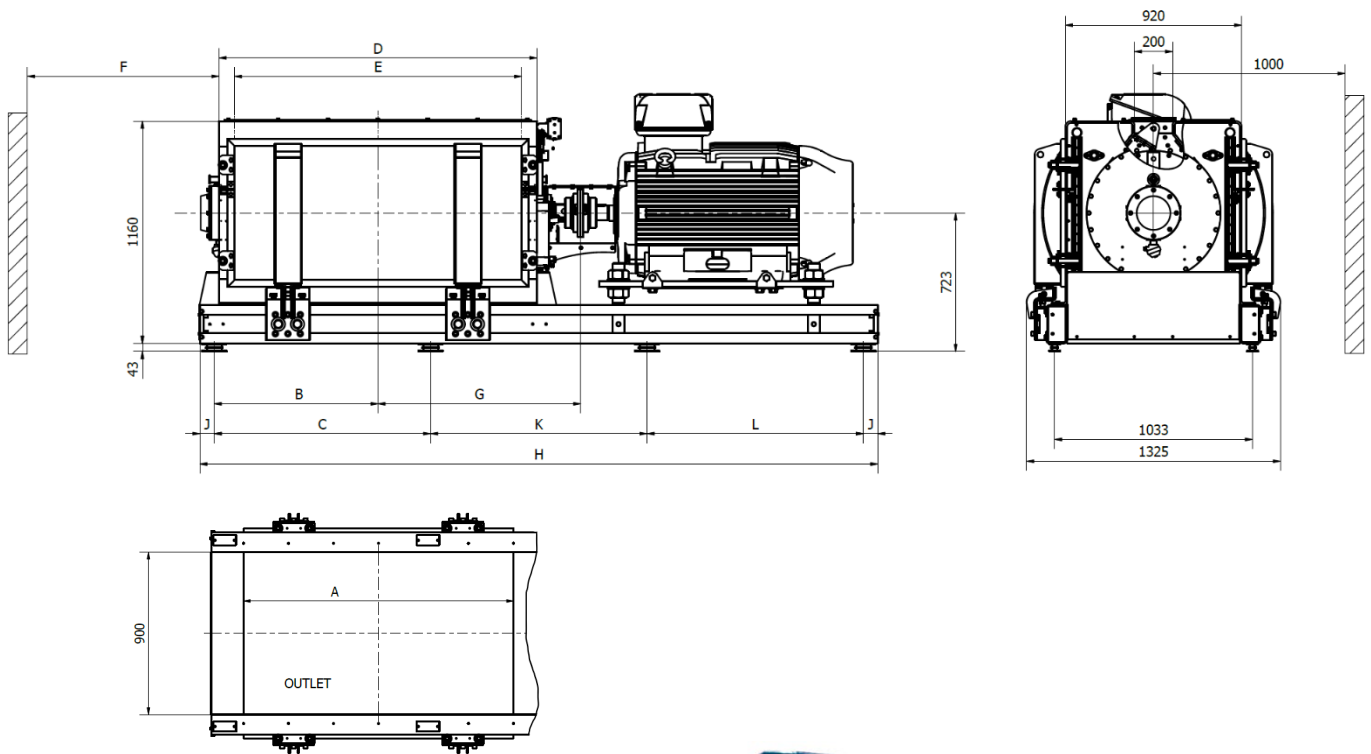

Kan ændres uden forudgående varsel